

**Veillez lire attentivement ce manuel
avant utilisation !**

Manuel d'utilisation



Coupe-bordure multifonction sans fil

KS MFT-20V

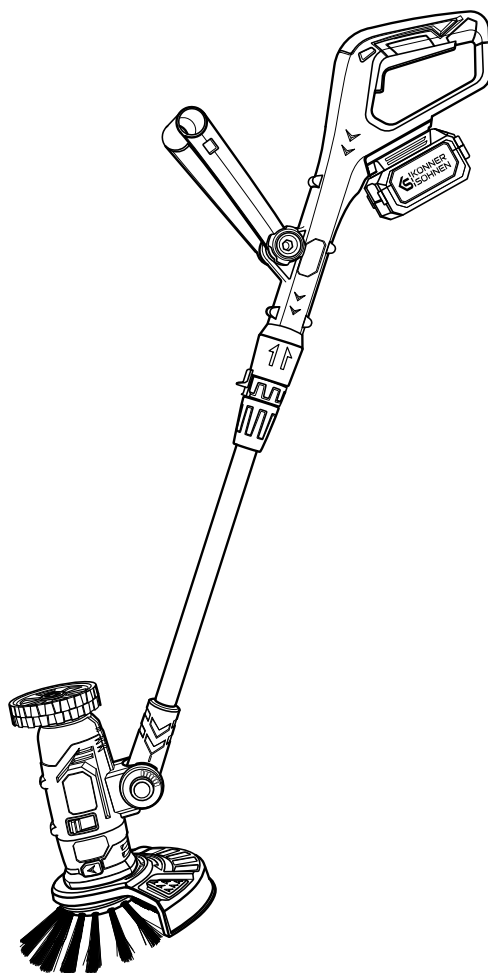



Merci d'avoir choisi les produits **Könnér & Söhnen®**. Ce manuel contient une brève description des consignes de sécurité, de l'installation et de l'utilisation. Plus d'informations sont disponibles sur le site web de l'importateur officiel dans la section d'assistance: **konner-sohnen.com/pages/instructions**.

Vous pouvez également accéder à la section d'assistance et télécharger le manuel en scannant le code QR ou sur le site web de l'importateur officiel de **Könnér & Söhnen®** à l'adresse suivante: **www.konner-sohnen.fr**



Veuillez lire attentivement ce manuel avant utilisation!

Le fabricant des produits **Könnér & Söhnen®** se réserve le droit d'apporter des modifications qui peuvent ne pas être reflétées dans ce manuel, à savoir:

- Le fabricant se réserve le droit d'apporter des modifications à la conception, la configuration et la construction du produit.
- Les images et les dessins dans ce manuel sont fournis à titre indicatif uniquement et peuvent différer des composants réels et des inscriptions sur les produits.

Les informations de contact que vous pouvez utiliser en cas de problème se trouvent à la fin de ce manuel. Toutes les informations contenues dans ce manuel d'utilisateur sont à jour au moment de la publication. La liste actuelle des centres de service peut être trouvée sur le site web de l'importateur officiel à l'adresse suivante: **www.konner-sohnen.fr**



ATTENTION – DANGER !



Le non-respect des recommandations marquées par ce signe peut entraîner des blessures graves ou la mort de l'opérateur ou de tiers.



IMPORTANT !



Informations utiles lors de l'utilisation de la machine.

INFORMATIONS DE SÉCURITÉ IMPORTANTES

1

ZONE DE TRAVAIL

- Maintenez la zone de travail propre et bien éclairée. L'encombrement ou l'obscurité dans la zone de travail peuvent entraîner des accidents.
- N'utilisez pas d'outils électriques dans des atmosphères explosives, par exemple en présence de liquides, de gaz ou de poussières inflammables. Les outils électriques produisent des étincelles pouvant enflammer les poussières ou les vapeurs.
- Maintenez les enfants ou les personnes non autorisées à l'écart de la zone de travail lorsque vous utilisez des outils électriques. Les distractions peuvent entraîner une perte de contrôle de l'outil.

SÉCURITÉ ÉLECTRIQUE

- Ne stockez pas et n'utilisez pas les outils électriques dans des conditions humides (pluie, neige). L'infiltration d'eau dans un outil électrique augmente le risque de choc électrique.

SÉCURITÉ PERSONNELLE

- N'utilisez pas l'outil lorsque vous êtes fatigué ou sous l'influence de drogues, d'alcool ou de médicaments.
- Utilisez un équipement de protection. Portez toujours une protection oculaire. Les équipements de sécurité tels que masque anti-poussière, chaussures de sécurité antidérapantes, casque ou protection auditive réduisent les risques de blessures.
- Ne vous penchez pas excessivement. Gardez toujours une position stable et un bon équilibre. Cela permet un meilleur contrôle de l'outil électrique en cas de situations imprévues.

- Ne portez pas de vêtements amples ni de bijoux, maintenez les cheveux, les vêtements et les gants éloignés des pièces en mouvement. Les vêtements amples, les bijoux ou les cheveux longs peuvent être happés par les pièces en mouvement.

UTILISATION ET ENTRETIEN DE L'OUTIL ÉLECTRIQUE

- Rangez les outils électriques hors d'utilisation hors de portée des enfants.
- Maintenez l'outil électrique en bon état de fonctionnement.

AVERTISSEMENTS DE SÉCURITÉ SUPPLÉMENTAIRES POUR LES COUPE-BORDURES

2

- Évitez tout démarrage involontaire. Ne transportez pas l'équipement avec la batterie installée en gardant le doigt sur l'interrupteur. Assurez-vous que l'interrupteur est en position arrêt lors de l'installation de la batterie.
- En cas de problème avec le coupe-bordures ou de fonctionnement incorrect, arrêtez immédiatement le moteur électrique.
- Éteignez l'appareil et retirez la batterie lors des pauses et lorsque vous laissez l'équipement sans surveillance, et placez-le dans un endroit sûr afin d'éviter tout danger pour les autres ou tout dommage à l'équipement.
- Ne forcez pas l'équipement. Il fonctionnera mieux et avec moins de risques de blessure s'il est utilisé à la vitesse pour laquelle il a été conçu.
- Ne vous penchez pas excessivement. Gardez toujours une position stable et un bon équilibre.

VÉRIFICATIONS AVANT LE DÉMARRAGE

- Retirez toujours la batterie afin d'éviter tout démarrage accidentel de la machine. Déconnectez toujours la batterie avant toute opération d'entretien.
- Avant d'utiliser la machine et après tout impact, vérifiez l'absence de signes d'usure ou de dommages et effectuez les réparations nécessaires.
- Inspectez soigneusement la zone où vous prévoyez d'utiliser le coupe-bordures. Retirez tous les objets épars, pierres, verre, clous, fils, cordes, etc., susceptibles d'être happés par la lame ou le carter de protection et de provoquer des dommages.

SÉCURITÉ PERSONNELLE

- L'outil de coupe ne s'arrête pas immédiatement après l'arrêt de la machine.
- Rangez l'équipement dans un endroit verrouillable, hors de portée des enfants et des personnes non autorisées.
- Gardez les mains et les pieds éloignés de l'outil de coupe, en particulier lorsque le moteur fonctionne.

UTILISATION ET ENTRETIEN DE L'OUTIL ÉLECTRIQUE

- Utilisez uniquement des pièces de rechange d'origine.
- Assurez-vous toujours que les ouvertures de ventilation restent dégagées de tout débris.
- Utilisez la machine uniquement à la lumière du jour ou dans des conditions de bonne visibilité.
- Only use the machine in daylight or in other well-lit conditions.
- N'utilisez jamais la machine par mauvais temps, par exemple en cas de brouillard, de pluie, d'humidité, dans des endroits mouillés, en cas de vents forts, de froid intense, de risque d'orage, etc. Une chaleur excessive peut provoquer une surchauffe de la machine.









INSTRUCTIONS D'UTILISATION

3

- Travaillez uniquement à la lumière du jour ou sous un éclairage artificiel suffisant !
- N'utilisez pas l'appareil sous la pluie ou dans des conditions humides !
- Ne forcez pas l'outil électrique. Utilisez l'outil adapté à votre application. Un outil correctement choisi fonctionne plus efficacement et en toute sécurité dans les limites pour lesquelles il a été conçu.

- N'utilisez pas l'outil électrique si l'interrupteur ne permet pas de l'allumer ou de l'éteindre. Tout outil électrique qui ne peut pas être contrôlé par l'interrupteur est dangereux et doit être réparé.
- Débranchez la fiche de la source d'alimentation et/ou retirez la batterie, si elle est amovible, avant d'effectuer des réglages, de changer des accessoires ou de ranger l'outil électrique. De telles mesures de sécurité préventives réduisent le risque de démarrage accidentel.
- Rangez les outils électriques hors d'utilisation hors de portée des enfants et ne laissez pas des personnes non familiarisées avec l'outil ou ces instructions l'utiliser. Les outils électriques sont dangereux entre les mains d'utilisateurs non formés.
- Entretenez les outils et les accessoires. Vérifiez l'alignement ou le blocage des pièces mobiles, les composants endommagés ou tout autre défaut pouvant affecter le fonctionnement de l'outil. En cas de dommage, faites réparer l'outil avant utilisation. De nombreux accidents sont dus à un mauvais entretien des outils.
- Utilisez l'outil, les accessoires et les équipements conformément à ces instructions, en tenant compte des conditions de travail et de la tâche à effectuer.
- Maintenez les poignées et les surfaces de préhension sèches, propres et exemptes d'huile et de graisse. Des poignées glissantes rendent difficile le contrôle de l'outil en toute sécurité en situation d'urgence.
- N'utilisez pas le produit dans un endroit où des objets peuvent être happés et projetés par l'appareil. Les objets éjectés peuvent provoquer des blessures graves et/ou des dommages matériels.
- Arrêtez le produit et assurez-vous que toutes les pièces mobiles sont arrêtées avant de le poser.
- N'essayez pas d'arrêter le produit avec les mains.
- Tenez toujours le produit par les poignées prévues à cet effet.
- Utilisez le produit uniquement à la lumière du jour.
- Gardez toujours l'équilibre pendant le travail.
- Ne courez pas avec le produit.
- Assurez-vous que les ouvertures de ventilation sont exemptes de débris.
- Ne posez jamais l'outil électrique tant que l'accessoire n'est pas complètement arrêté. L'accessoire en rotation peut accrocher la surface et entraîner une perte de contrôle de l'outil.
- Ne travaillez pas avec l'outil en le tenant près de votre corps. Un contact accidentel avec l'accessoire en rotation pourrait accrocher vos vêtements et entraîner l'accessoire vers votre corps.
- N'oubliez pas que des brins métalliques peuvent être projetés de la brosse même en fonctionnement normal. Ne surchargez pas les fils en appliquant une pression excessive sur la brosse. Les brins métalliques peuvent facilement pénétrer les vêtements légers ou la peau.

Certains des symboles suivants peuvent être utilisés sur ce produit. Veuillez les étudier et apprendre leur signification. Une interprétation correcte de ces symboles vous permettra d'utiliser le produit de manière plus efficace et plus sûre.

| | |
|--|---|
|  | Lisez tous les avertissements de sécurité et toutes les instructions. Le non-respect des avertissements et des instructions peut entraîner un choc électrique, un incendie et/ou des blessures graves. |
|  | Cet outil électrique est conforme aux directives européennes applicables. |
|  | Portez un équipement de protection individuelle. Portez au minimum des lunettes de protection ou, de préférence, une protection faciale, une protection auditive, un casque de sécurité, des vêtements de travail anti-coupure, ainsi que des chaussures de sécurité anti-coupure avec semelles antidérapantes. |
|  | Attention aux objets en chute. Maintenez les personnes à proximité à distance. |
|  | Maintenez l'équipement éloigné des personnes se trouvant à proximité. Maintenez les personnes à proximité à distance. |
|  | N'utilisez pas la machine sous la pluie et ne la laissez pas à l'extérieur lorsqu'il pleut. |
|  | Niveau de puissance acoustique garanti. |
|  | Les appareils électriques ne doivent pas être éliminés avec les déchets ménagers. |

1. Carter du moteur
2. Interrupteur de verrouillage
3. Roue
4. Déverrouillage de la tête pivotante du coulisseau
5. Poignée rotative avec clip de déverrouillage rapide
6. Interrupteur de sécurité
7. Poignée en caoutchouc antidérapante
8. Interrupteur marche/arrêt
9. Batterie lithium (la batterie et le chargeur ne sont pas inclus dans l'emballage)
10. Collier de réglage de hauteur
11. Tube télescopique
12. Verrou de la tige de réglage d'angle
13. Bouton de verrouillage
14. Brosse pour mauvaises herbes
15. Tête interchangeable pour lames en plastique
16. Tête interchangeable pour fil nylon
17. Unité de tête de coupe-bordures
18. Lames en plastique
19. Unité de tête de nettoyage de joints
20. Brosse disque métallique 110 mm
21. Clé hexagonale (3 mm, 4 mm)
22. Brosse disque plastique 110 mm

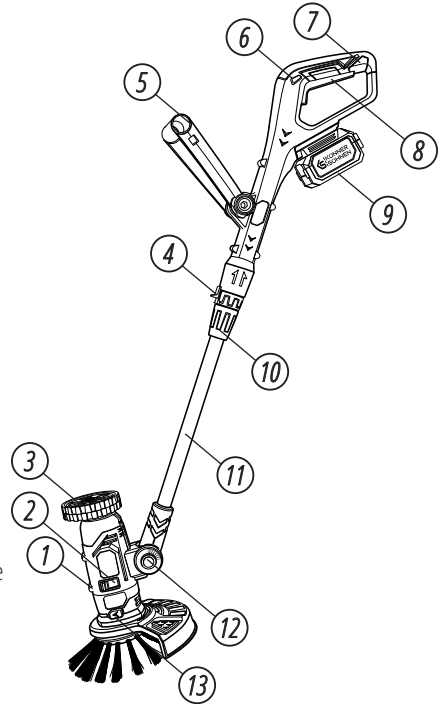

CONTENU DE L'EMBALLAGE

- 1 × unité de base de coupe-bordures sans fil 20 V
- 1 × unité de tête brosse pour mauvaises herbes
- 1 × unité de tête coupe-bordures
- 1 × unité de tête nettoyeur de joints
- 1 × 10 lames en plastique avec support de lame
- 1 × boîtier pour bobines et lames en plastique (pour utilisation avec le coupe-bordures)
- 1 × brosse disque métallique alternative 110 mm
- 1 × clé hexagonale 3 mm
- 1 × clé hexagonale 4 mm

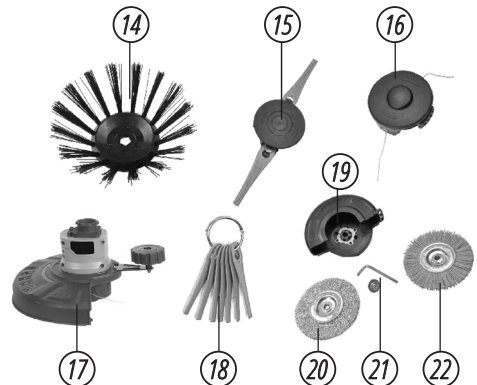



IMPORTANT !



Le fabricant se réserve le droit d'apporter des modifications et/ou des améliorations à la conception, à la composition des composants et aux caractéristiques techniques sans préavis et sans obligation. Les images figurant dans ce manuel sont schématiques et peuvent ne pas correspondre aux paramètres du produit d'origine.

SPÉCIFICATIONS

6

| | |
|--|-------------------|
| Modèle | KS MFT-20V |
| Tension nominale | DC 20V |
| Capacité de batterie possible | 2,0 – 4,0 Ah |
| Batterie et chargeur | non inclus |
| Largeur de coupe maximale (fil nylon) | 250 mm |
| Largeur de coupe maximale (disque de coupe) | 220 mm |
| Longueur du fil | 2 × 2 m |
| Diamètre du fil | 1,6 mm |
| Vitesse à vide du coupe-bordures | 8000 tr/min |
| Vitesse à vide du nettoyeur de mauvaises herbes | 2400 tr/min |
| Vitesse à vide du nettoyeur de joints | 2400 tr/min |
| Niveau sonore (Lwa) | 96 dB |
| Dimensions hors tout (L × l × H) | 976×280×222 mm |
| Poids net | 3,8 kg |

UTILISATION

7

DÉMARRAGE ET ARRÊT DE L'OUTIL DE JARDIN (FIG. 1)

Avant de mettre en marche ou d'utiliser l'outil de jardin, assurez-vous que tous les composants sont correctement fixés, qu'aucun accessoire (clés hexagonales) ne se trouve sur l'appareil, que la poignée télescopique est verrouillée et que la batterie est chargée.

- Pour démarrer le coupe-bordures, insérez la batterie dans le compartiment de batterie. Appuyez sur l'interrupteur de sécurité, puis poussez l'interrupteur marche/arrêt vers le haut en direction de la poignée. Tant que vous maintenez l'interrupteur marche/arrêt enfoncé, l'appareil fonctionne.
- L'interrupteur de sécurité doit être actionné uniquement pour le démarrage et peut ensuite être relâché. Pour arrêter l'outil de jardin, relâchez simplement l'interrupteur marche/arrêt.



Fig. 1

OPTIONS DE RÉGLAGE

Réglage de la hauteur du tube télescopique (fig. 3). Pour adapter le tube télescopique à la hauteur souhaitée, tournez le verrou dans le sens des aiguilles d'une montre. Tirez le tube télescopique et fixez-le en tournant de nouveau le verrou dans le sens inverse des aiguilles d'une montre. En déplaçant le coulisseau vers l'avant et en tournant simultanément la poignée, celle-ci peut pivoter de 90°. Cette fonction est particulièrement utile lors de la coupe des bordures.

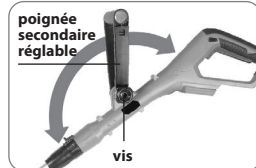
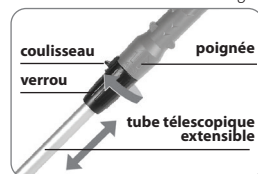

Fig. 2

Réglage de la seconde poignée (fig. 2). La deuxième poignée peut être réglée vers le haut ou vers le bas jusqu'à 180° selon les préférences individuelles. Pour ce faire, desserrez la vis sur le côté de la poignée, faites coulisser la poignée vers le haut ou vers le bas jusqu'à la position souhaitée, puis fixez-la en resserrant la vis.

Fig. 3



AVERTISSEMENT !



Assurez-vous que les dents à l'extrémité inférieure de la poignée sont complètement engagées avant de resserrer la vis.

NETTOYEUR DE JOINTS

Le coupe-bordures est livré avec la brosse disque plastique (fig. 4) déjà installée. Vous pouvez choisir entre un disque de nettoyage métallique et un disque de nettoyage en nylon en fonction de la tâche et de la surface de travail.

Utilisez cette tête de nettoyage pour les joints entre pavés, dalles, pierre naturelle et autres revêtements extérieurs.

Cette brosse peut également être utilisée pour nettoyer la surface des revêtements extérieurs, mais il est recommandé de tester d'abord sur une petite zone afin de s'assurer que la surface n'est pas endommagée ou marquée.

Fig. 4

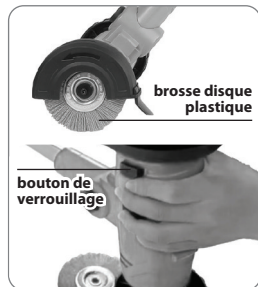

POUR CHANGER LES BROSSES DISQUES



AVERTISSEMENT !



Assurez-vous que l'appareil est éteint et que la batterie a été retirée avant et pendant les étapes suivantes !

Appuyez et maintenez enfoncé le bouton de verrouillage (fig. 4) situé sur le côté de l'unité de tête du nettoyeur de joints.

Ensuite, insérez la clé hexagonale de taille appropriée dans l'écrou de verrouillage et tournez dans le sens des aiguilles d'une montre pour desserrer. Retirez le boulon et la rondelle, puis le disque de nettoyage.

Pour terminer, insérez le disque de nettoyage alternatif, remettez le boulon et la rondelle, puis serrez en tournant dans le sens inverse des aiguilles d'une montre avec la clé hexagonale jusqu'à fixation complète.

REPLACEMENT DES UNITÉS DE TÊTE



AVERTISSEMENT !



Assurez-vous que la batterie est retirée avant de remplacer les unités de tête !

Pour libérer l'unité de tête actuelle, poussez simplement le bouton de verrouillage (fig. 5) complètement vers la gauche, puis complètement vers la droite. Assurez-vous que l'unité de tête est soutenue afin qu'elle ne tombe pas et ne soit pas endommagée.

Pour installer une nouvelle unité de tête, alignez simplement l'unité de tête avec le corps principal (de sorte que l'interrupteur de verrouillage et le bouton de verrouillage soient du même côté de l'unité), puis poussez jusqu'à ce qu'elle s'enclenche fermement en place.

Fig. 5

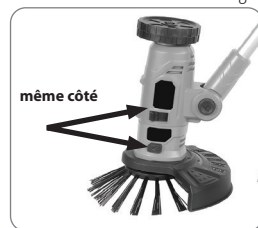

NETTOYEUR DE MAUVAISES HERBES

Fig. 6

Utilisez cette tête de nettoyage pour éliminer les mauvaises herbes, la mousse et les débris autour du jardin et sur les surfaces extérieures.

REPLACEMENT DE LA BROSSSE DE NETTOYAGE



ATTENTION – DANGER !

Assurez-vous que la batterie est retirée avant de remplacer la brosse de nettoyage !

Appuyez et maintenez enfoncé le bouton de verrouillage (fig. 6) situé sur le côté de l'unité de tête du nettoyeur de mauvaises herbes.

Ensuite, insérez la clé hexagonale de taille appropriée dans l'écrou de verrouillage et tournez dans le sens des aiguilles d'une montre pour desserrer. Retirez le boulon et la rondelle, puis la brosse de nettoyage.

Pour terminer, insérez la brosse de nettoyage de remplacement, remettez le boulon et la rondelle, puis serrez en tournant dans le sens inverse des aiguilles d'une montre avec la clé hexagonale jusqu'à fixation complète.

Réinsérez la batterie et l'outil est maintenant prêt à l'emploi !

COUPE-BORDURES

Utilisez cette tête de coupe-bordures pour effectuer facilement les bordures de pelouse, maîtriser les mauvaises herbes indésirables et réaliser des travaux de coupe de précision. La barre de protection des fleurs protège les plantes fragiles pendant l'utilisation.

Le coupe-bordures peut fonctionner en 2 modes :

1. Mode coupe de gazon Pour de meilleurs résultats, maintenez la tête du coupe-bordures parallèle au sol et légèrement au-dessus de celui-ci. Si nécessaire, l'unité de tête peut être réglée à l'angle souhaité. Appuyez et maintenez le bouton de réglage de l'angle (fig. 7), définissez l'angle souhaité, puis relâchez le bouton. Notez que la flèche doit toujours pointer vers l'un des repères de position et que le bouton de réglage doit s'enclencher clairement en place.

2. Mode bordure de pelouse : Pour utiliser l'outil comme coupe-bordures de pelouse, faites glisser le verrou de rotation de la tête (fig. 7) vers l'avant et tournez simultanément la poignée pour la faire pivoter de 90°.

Fig. 7



Fonction standard

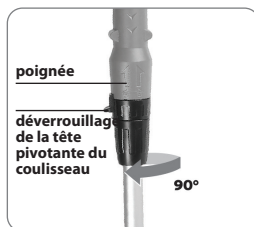

Fonction bordure de pelouse

COMMENT REMPLACER LA BOBINE DE FIL NYLON (FIG. 8)



Pour votre sécurité, retirez la batterie avant de régler le fil nylon !

Pour remplacer la bobine de fil nylon ou utiliser la tête interchangeable avec des lames en plastique, suivez ces étapes :

1. Sur le couvercle de la bobine, il y a deux points marqués opposés l'un à l'autre. Appuyez simultanément sur ces deux points et retirez le couvercle de la bobine du support de bobine fixé, comme illustré ci-dessous.
2. Retirez la bobine.

- Avant de fixer la nouvelle bobine avec le couvercle sur le coupe-bordures, assurez-vous que le ressort est correctement inséré dans son logement. L'extrémité légèrement plus large du ressort doit s'insérer dans le logement situé sur le support de bobine.
- Insérez maintenant la nouvelle bobine avec le couvercle en alignant les « points marqués » dans les encoches du support de bobine. Une fois correctement installés et que le couvercle est enclenché en place, vous pouvez commencer à travailler.

Fig. 8

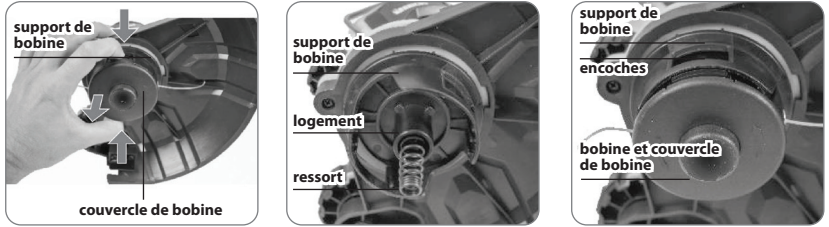

RÉGLAGE DU FIL NYLON (FIG. 9)



IMPORTANT !



Ce processus est très important et doit être répété à intervalles réguliers !



ATTENTION – DANGER !



Pour votre sécurité, retirez la batterie avant de régler le fil nylon !

Le fil nylon s'use pendant l'utilisation, sa longueur doit donc être vérifiée régulièrement. Vous pouvez ajuster la longueur du fil soit manuellement, soit automatiquement !

Manuel : Appuyez sur le bouton de la bobine avec une main et tirez chaque extrémité du fil à la longueur souhaitée, l'une après l'autre. Relâchez le bouton lorsque vous avez terminé le réglage. Si la longueur du fil devient légèrement trop importante, elle sera automatiquement ajustée à la longueur appropriée lors du démarrage de l'appareil grâce à la lame située près de la roue de guidage.

Automatique : While operating your device, you can automatically extend the thread length at any time by briefly pressing the running device against the ground with the spool button. Pressing against the ground and the running motor will automatically unwind the thread from the spools.

Fig. 9

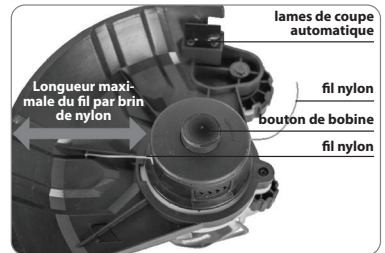

AVERTISSEMENT !



Si vous appuyez trop longtemps le coupe-bordures contre le sol, la bobine se videra rapidement de son fil !

REPLACEMENT DU FIL NYLON PAR DES LAMES EN PLASTIQUE



ATTENTION – DANGER !



Pour votre sécurité, retirez la batterie avant de remplacer les bobines.

- Retirez la bobine avec son couvercle.
- Prenez la tête interchangeable pour lames en plastique avec deux lames déjà montées.
- Vérifiez que les deux lames en plastique sont correctement fixées.
- Assurez-vous que le ressort est toujours correctement positionné dans son logement ! Si le ressort n'est pas en place ou s'est déplacé, réinsérez-le !
- Insérez ensuite la tête interchangeable avec les « points marqués » dans les encoches (voir flèches) du support de bobine. Une fois correctement installée et enclenchée, vous pouvez commencer à travailler.

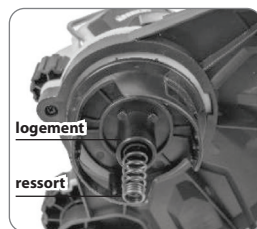
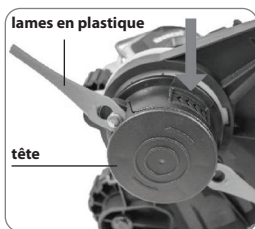
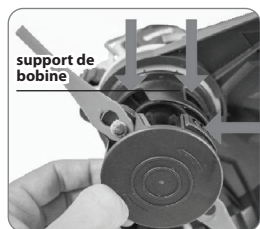

Le remplacement des lames en plastique (Fig. 10) sur la tête interchangeable peut être effectué facilement comme suit. Il n'est pas nécessaire de retirer la tête interchangeable pour cette opération. Cependant, assurez-vous toujours que la batterie est retirée avant de remplacer les lames !

Cela permet d'abord de libérer la lame en plastique de la tête interchangeable. Ensuite, tirez l'insert vers le haut (à l'écart de la tête interchangeable) pour le retirer.

Pour fixer une nouvelle lame en plastique sur la tête interchangeable, placez-la simplement (comme indiqué sur les illustrations ci-dessous) sur le « rivet » et dans la plus grande encoche, puis tirez-la « vers l'extérieur » de la tête interchangeable pour la verrouiller en place.

Le remplacement de la lame en plastique (fig. 11) sur la tête interchangeable peut être effectué facilement comme suit.

Fig. 11

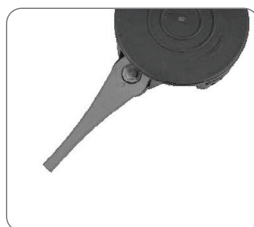
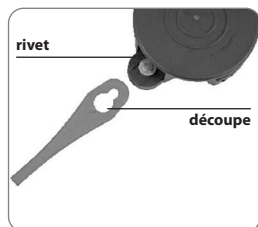

Mettre en place



Tirer vers l'extérieur

NETTOYAGE ET ENTRETIEN

8

- Nettoyez régulièrement les fentes de ventilation de votre outil à l'aide d'une brosse douce ou d'un chiffon sec.
- Nettoyez régulièrement le fil de coupe et la bobine à l'aide d'une brosse douce ou d'un chiffon sec.
- Utilisez régulièrement un grattoir non tranchant pour enlever l'herbe et la saleté sous le carter de protection.

- **La garantie pour tous les produits**, à l'exception des conditions supplémentaires de garantie décrites ci-dessous, est de **2 ans** à partir de la date d'achat de l'appareil, à l'exclusion des batteries utilisées dans les compresseurs automobiles, les aspirateurs, les démarreurs et les chargeurs. La garantie pour les batteries de ces appareils est de 1 an

-
- **La garantie des batteries lithium-ion est de 2 ans**, à condition que le produit soit enregistré sur le site de l'importateur officiel <https://konner-sohnen.fr/pages/warranty-registration/> dans les 30 jours suivant l'achat. Sans enregistrement, la garantie est de 1 an.
 - La garantie des moteurs sans balais est de 5 ans, à condition que le produit soit enregistré sur le site de l'importateur officiel <https://konner-sohnen.fr/pages/warranty-registration/> dans les 30 jours suivant l'achat. Sans enregistrement, la garantie est de 2 ans.



ENREGISTREMENT DE
LA GARANTIE

La garantie commence à la date d'achat au détail par l'utilisateur final.

Assurez-vous de conserver votre reçu pendant toute la période de garantie. Ce produit n'est pas destiné à un usage commercial.



Déclaration de conformité CE

Nr. 219

Les produits suivants ont été testés par nos soins conformément aux normes indiquées et ont été jugés conformes à la directive Machines 2006/42/CE de la Communauté européenne, à la directive Compatibilité électromagnétique (EMC) 2014/30/CE et à la directive Bruit 2000/14/CE.

Fabricant: DIMAX INTERNATIONAL GmbH
Adresse: Flinger Broich 203, 40235 Düsseldorf, Allemagne
Produit: Coupe-bordures de jardin multifonction sans fil « Könner & Söhnen »
Type / Modèle: KS MFT-20V

La déclaration est basée sur une évaluation unique des produits mentionnés ci-dessus. Elle n'implique pas une évaluation de l'ensemble de la production et n'autorise pas l'utilisation du logo du laboratoire d'essai. Le fabricant doit garantir que tous les produits fabriqués en série sont conformes à l'échantillon de produit détaillé dans ce rapport. Le demandeur doit conserver le rapport technique complet à la disposition des autorités compétentes.

Directives CE appliquées : Directive Machines 2006/42/CE
Directive Compatibilité électromagnétique 2014/30/CE
Directive Bruit 2000/14/CE

Normes appliquées : EN 62841-1:2015+A11:2022
EN ISO 12100:2010
EN 60335-1:2012+A11+A13+A1+A14+A2+A15
EN 50636-2-91:2014, EN IEC 55014-1:2021
EN IEC 55014-2:2021, EN ISO 3744: 1995
ISO 11094: 1991

2000/14/CE_2005/88/CE Annexe VI

Pour le modèle KS MFT-20V niveau sonore mesuré Lwa = 93 dB (A), niveau garanti Lwa = 96 dB (A)



Date d'émission: 2025-01-20
Lieu d'émission: Düsseldorf
Directeur: Fomin P.

P. Fomin

DIMAX
International GmbH
Flinger Broich 203 40235 Düsseldorf
USt-ID DE296177274
koenner-soehnen.com

Nous, DIMAX INTERNATIONAL GmbH, déclarons par la présente que le produit spécifié ci-dessus est conforme aux directives du Parlement européen et du Conseil, 2006/42/CE du 17 mai 2006 relative aux machines, à la directive Compatibilité électromagnétique (EMC) 2014/30/CE du 26 février 2014, ainsi qu'à la directive Bruit 2000/14/CE du 8 mai 2000. Le marquage CE ci-dessus peut être apposé sous la responsabilité du fabricant après l'établissement de la déclaration CE de conformité et le respect de toutes les directives CE applicables.

CONTACTS

Deutschland:

Hergestellt unter Lizenz und Kontrolle der DIMAX International GmbH.

Importeur und Vertreter in Deutschland:
DIMAX International GmbH, Flinger Broich 203,
40235 Düsseldorf, Deutschland. Produziert in VRC.
amazon@dimaxgroup.com
www.konner-sohnen.com

European Union:

Manufactured under license and control of DIMAX International GmbH, Flinger Broich 203, 40235 Duesseldorf, Germany.

Importer and representative in Netherlands DIMAX International Poland Ltd, Południowa 8 st,
05-830 Stara Wieś, Poland. Assembled in PRC.
amazon@dimaxgroup.com
www.konner-sohnen.com

The United Kingdom:

Innovation Trade Ltd., 5th Floor, 167-169 Great Portland Street, London, W1W 5PF, sales.uk@dimaxgroup.com

Technical support

support.uk@dimaxgroup.de
www.konner-sohnen.uk

France:

Fabriqu e sous licence et contr ole de DIMAX International GmbH, Flinger Broich 203, 40235 D usseldorf, Allemagne.

Importateur et repr esentant en France et en Belgique DIMAX International Poland Ltd, Południowa 8 st,
05-830 Stara Wieś, Pologne. Assembl e en RPC.
amazon@dimaxgroup.com
www.konner-sohnen.fr

Espafia:

Fabricado bajo licencia y control de DIMAX International GmbH, Flinger Broich 203, 40235 D usseldorf, Alemania.

Importador y representante en Espa a de DIMAX International Poland Ltd, Południowa 8 st,
05-830 Stara Wieś, Polonia.
Ensamblado en la Rep blica Popular China.
amazon@dimaxgroup.com
www.konner-sohnen.es

Polska:

Wyprodukowano na licencji i pod kontrol a DIMAX International GmbH, Flinger Broich 203,
40235 Duesseldorf, Niemcy.

Importer i przedstawiciel w Polsce:
DIMAX International Poland Sp.z o. o. ul. Południowa 8,
05-830 Stara Wieś, Polska. Zmontowany w CRL.
amazon@dimaxgroup.com
www.konner-sohnen.pl

Україна:

Виготовлено за ліцензією та під контролем DIMAX International GmbH, Flinger Broich 203,
40235 Дюссельдорф, Німеччина.

Імпортер та представник в Україні:
ТОВ "ТЕХНО ТРЕЙД КС" вул. Електротехнічна 47,
02225, м. Київ, Україна. Змонтовано в КНР

www.konner-sohnen.com.ua