

Обов'язково ознайомтеся
перед початком роботи!

Інструкція



Генератор постійної напруги

KS 48V-DC

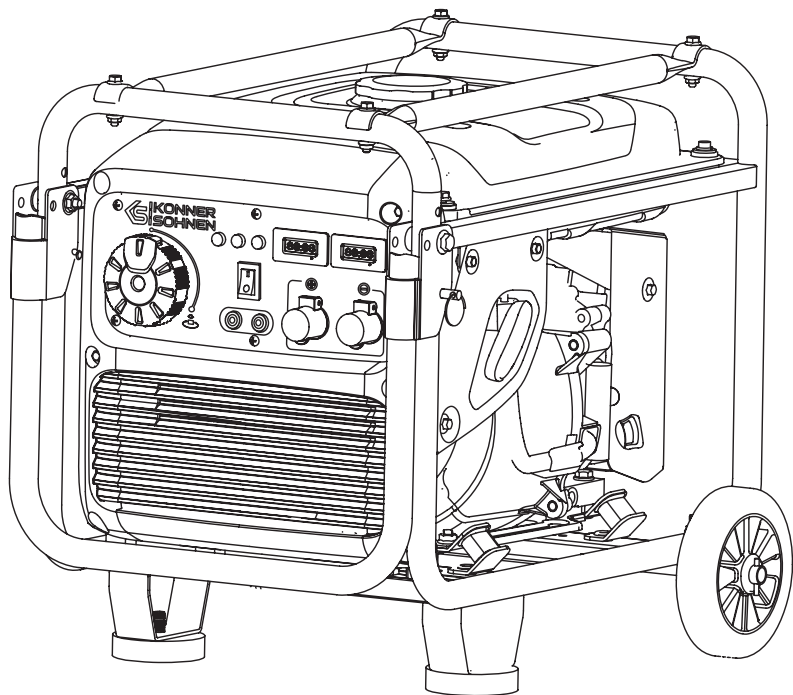



Дякуємо Вам за вибір продукції **Könnér & Söhnen®**. Ця інструкція містить стислий опис техніки безпеки, використання і налагодження. Більш детальну інформацію ви можете знайти на сайті офіційного виробника у розділі підтримка: konner-sohnen.com/manuals

Також перейти у розділ підтримки та завантажити повну версію інструкції можна, просканувавши QR код, або на сайті офіційного імпортера **Könnér & Söhnen®**: www.konner-sohnen.com



Ми піклуємось про навколишнє середовище, тому вважаємо доцільним економити кількість витраченого паперу та залишаємо у друкованому вигляді стислий опис найважливіших розділів.



Обов'язково ознайомтеся з повною версією інструкції перед початком використання!



Виробником продукції **Könnér & Söhnen®**: можуть бути внесені деякі зміни, які можуть бути не відображені в даній інструкції, а саме: Виробник залишає за собою право на внесення змін у дизайн, комплектацію та конструкцію виробу. Зображення та малюнки в інструкції з експлуатації є схематичними та можуть відрізнятися від реальних вузлів та написів на продукції.

В кінці інструкції міститься контактна інформація, якою Ви можете скористатись в разі виникнення проблем. Вся інформація в даній інструкції по експлуатації є найсвіжішою на момент друку. Актуальний перелік сервісних центрів Ви можете знайти на сайті офіційного імпортера: www.konner-sohnen.com



УВАГА - НЕБЕЗПЕЧНО!



Недотримання рекомендації, що позначена цим знаком, може призвести до серйозних травм або загибелі оператора чи сторонніх осіб.



ВАЖЛИВО!



Корисна інформація у використанні апарату.

Розшифрування символів безпеки та опис інших написів – дивіться в повній електронній версії інструкції.

ЗАХОДИ БЕЗПЕКИ

1

Не використовуйте генератор у приміщеннях з слабкою вентиляцією. Заборонена експлуатація в умовах надмірної вологості, стоячи у воді, на сирому ґрунті (не залишайте під дощем, снігом). Не залишайте генератор на тривалий час під прямим сонячним промінням. Встановіть генератор на рівну тверду поверхню, подалі від легкозаймистих рідин/газів (на відстані мін. 1 м). Встановлюйте генератор на відстані не ближче ніж 1 м до передньої панелі керування та не ближче ніж 50 см з кожної сторони, включаючи верхню частину генератора. Не допускайте в робочу зону сторонніх осіб, дітей, тварин. Використовуйте захисне взуття та рукавиці.



УВАГА - НЕБЕЗПЕЧНО!



Оскільки вихлопні гази містять отруйні вуглекислий (CO₂) та чадний (CO) гази, небезпечні для життя, генератор категорично заборонено розміщувати в житлових будівлях, приміщеннях сполучених із житловими будинками загальною системою вентиляції, інших приміщеннях, з яких вихлопні гази можуть потрапити до житлових приміщень

ЕЛЕКТРИЧНА БЕЗПЕКА

1.1



УВАГА - НЕБЕЗПЕЧНО!



Генератор виробляє напругу постійного струму нижче 60 В і не потребує ніяких заходів захисту від дотику.



ВАЖЛИВО!



Пристрій має використовуватись лише за призначенням. Використання пристрою не за призначенням позбавляє покупця права на безкоштовний гарантійний ремонт.



УВАГА - НЕБЕЗПЕЧНО!



Забороняється працювати з генератором, якщо ви втомлені, знаходитесь під впливом сильнодіючих медичних препаратів, наркотичних речовин або алкоголю. Під час роботи неухважність може стати причиною серйозних травм.



ВАЖЛИВО!



СУВОРО ЗАБОРОНЕНО ПІДКЛЮЧАТИ ДО СУХОГО КОНТАКТУ (CONTROL TERMINAL) ДРОТИ ПІД НАПРУГОЮ. Це може призвести до виходу з ладу генератора.

ЗАХОДИ БЕЗПЕКИ ПІД ЧАС ЕКСПЛУАТАЦІЇ ГЕНЕРАТОРА ПОСТІЙНОГО СТРУМУ

1.2

Генератор можна використовувати лише для заряджання акумуляторів, діапазон напруги яких включає діапазон напруги генератора 48-54 В. Зарядні кабелі повинні мати надійний контакт і достатній перетин для зарядного струму до 70-75А. Генератор можна заправляти лише у вимкненому стані. **Використовуйте як паливо тільки автомобільний бензин з октановим числом 90-95!**



УВАГА - НЕБЕЗПЕЧНО!



Пальне забруднює землю та ґрунтові води. Не допускайте витікання бензину з баку!

ЗАГАЛЬНИЙ ВИГЛЯД ГЕНЕРАТОРА

2

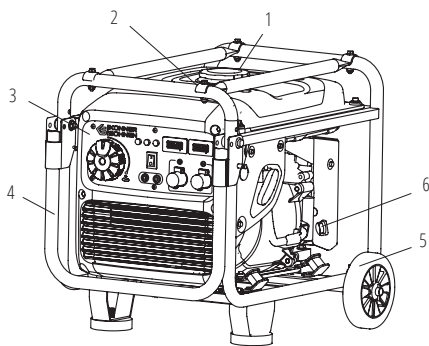

1. Кришка паливного баку
2. Індикатор рівня палива
3. Панель керування
4. Транспортувальна ручка
5. Транспортувальні колеса
6. Масляний щуп

1. Індикатор напруги
2. Індикатор перенавантаження
3. Індикатор рівня оливи
4. Вольтметр
5. Амперметр
6. Клема для підключення мінусового дрота батареї
7. Клема для підключення плюсового дрота батареї
8. Клеми для підключення керуючого пристрою
9. Перемикач режимів роботи генератора
10. Багатофункційний вмикач двигуна

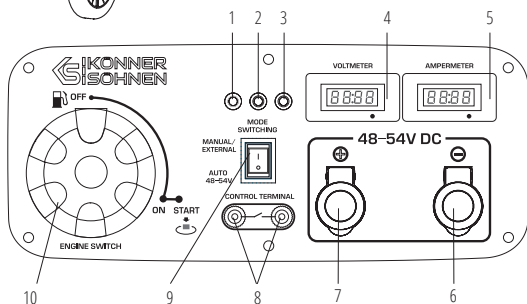



ВАЖЛИВО!



Виробник залишає за собою право на внесення змін до комплектації, дизайну та конструкції виробів. Зображення в інструкції схематичні і можуть відрізнятися від реальних вузлів та написів на виробі.

ТЕХНІЧНІ ХАРАКТЕРИСТИКИ

3

Модель	KS 48V-DC
Напруга, В	48-54
Номінальна потужність, кВт	3.6
Сила струму, А	70
Тип запуску	автоматичний, ручний/зовнішній
Об'єм паливного баку, л	12.5
Час роботи при навантаженні 50%*, год	7
LED-дисплей	вольтаж, ампераж
Рівень шуму Lpa(7м)/Lwa, дБ	70/95
Модель двигуна	KS 240
Об'єм двигуна, см ³	223
Тип двигуна	бензиновий 4-тактний
Потужність двигуна, к. с.	7.5
Об'єм картера, л	0.6
Розміри (ДхВхШ), мм	695x445x445
Вага нетто, кг	36.5
Клас захисту	IP23M

*Витрата палива залежить від безлічі факторів, таких як навантаження, якість палива, час року, висота над рівнем моря, технічний стан генератора.

Оптимальними умовами експлуатації є температура навколишнього середовища 17-25°C, барометричний тиск 0,1 МПа (760 мм рт. ст.), відносна вологість повітря 50-60%. При зазначених умовах навколишнього середовища генератор здатний на максимальну продуктивність в розрізі заявлених характеристик. При відхиленнях від зазначених показників навколишнього середовища можливі зміни в продуктивності генератора.



ВАЖЛИВО!



Переконайтеся, що панель управління, захисна решітка і нижня частина генератора добре вентильовані і не містять твердих частинок, бруду та води. Погана вентиляція може призвести до пошкодження від перегріву.

РОБОТА З ПРИСТРОЄМ

4

Перед запуском генератора підключіть акумуляторну батарею, яка має бути заряджена. Кабель від генератора до батареї повинен бути захищений запобіжником на 80-100 А. Напруга підключеної батареї відображається на вольтметрі генератора, а зелена сигнальна лампа (робочий дисплей) починає блимати. Генератор не має власної батареї і запускається від батареї, яка має бути заряджена. Генератор також можна запустити за допомогою ручного стартера, якщо підключена акумуляторна батарея, має зарядно низький заряд.

Багатофункціональний поворотний перемикач поєднує в собі паливний кран, вимикач генератора і кнопку запуску.

Генератор спеціально розроблений для зарядки акумуляторів і працює як зарядний пристрій із зарядною характеристикою IUo. Акумулятор спочатку заряджають постійним струмом 70-75А до досягнення напруги на виході генератора 53,5-54В. Після цього генератор працює з постійною вихідною напругою. Якщо зарядний струм нижче 70 А з самого початку, вихідна напруга відразу становитиме 53.5-54 В.

ІНДИКАТОР ЖИВЛЕННЯ (ЗЕЛЕНИЙ)

Світлодіод блимає (струм споживання нижче 20 А) або світиться (струм споживання вище 20 А), доки напруга на виході генератора присутня на вихідних клеммах постійного струму.

ІНДИКАТОР ПЕРЕВАНТАЖЕННЯ (ЧЕРВОНИЙ)

Індикатор перевантаження загоряється коли споживання струму досягає максимального значення або у разі несправності. Це нормально, коли червоний світлодіод світиться під час зарядки акумулятора при досягненні максимальної сили струму.

ІНДИКАТОР НИЗЬКОГО РІВНЯ МАСЛА (ЖОВТИЙ)

Якщо рівень масла нижче допустимого рівня, засвітиться індикатор низького рівня масла і двигун зупиняється. При недостатньому рівні мастила вимикається запалювання.



ВАЖЛИВО!



Індикатор перенавантаження може включитись протягом декількох секунд після старту. Проте, це не є ознакою несправності.

ВВЕДЕННЯ В ЕКСПЛУАТАЦІЮ

5

ПЕРЕВІРТЕ РІВЕНЬ МАСЛА

Генератор поставляється без моторного масла. Не запускайте двигун, доки не буде додано моторне масло.

1. Викрутіть щуп і протріть його чистою тканиною.
2. Вставте щуп, не закручуючи його.
3. Перевірте рівень масла за позначкою на щупі.
4. Якщо рівень масла низький, долийте моторне масло.
5. Потім знову вкрутіть масломірний щуп.

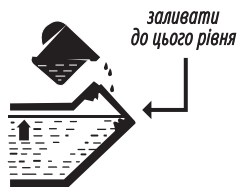

Рекомендоване моторне масло: SAE 10W-30, SAE 10W-40.

Ємність моторного масла: 0.6 л

ПЕРЕВІРТЕ РІВЕНЬ ПАЛИВА

Паливний бак має показчик рівня палива, який оснащений поплавком і покаже лише приблизне значення. Точний рівень палива можна побачити, лише відкривши кришку бака безпосередньо в баку. **Використовуйте у якості палива тільки автомобільний бензин з октановим числом 90-95!**

Об'єм бака: приблизно 12.5 л



ВАЖЛИВО!



Негайно витріть пролите паливо чистою, сухою, м'якою тканиною, так як паливо може нанести шкоду до пофарбованій поверхні або пластмасовій деталі.



ВАЖЛИВО!



Використання етилованого бензину може призвести до серйозного пошкодження внутрішніх частин двигуна.

ПОЧАТОК РОБОТИ

6



ВАЖЛИВО!



Не змінійте налаштування контролера стосовно кількості палива або регулятора обертів (це регулювання було зроблене перед продажем). В іншому випадку можливі зміни в роботі двигуна або його поломки.

**УВАГА!**

Правильний монтаж електричної проводки для введення резервної потужності має здійснювати кваліфікований електрик у відповідності до всіх електротехнічних правил та норм.

Схема проводки для генератора має відповідати правилам монтажу та вимогам діючого законодавства.

ВВЕДЕННЯ В ЕКСПЛУАТАЦІЮ

1. Налийте моторну оливу. Рекомендована кількість оливи до кожної моделі зазначена в таблиці технічних характеристик.
2. Перевірте рівень оливи масляни щупом. Він має бути між позначками MIN та MAX на масляному щупі.
3. Перевірте рівень пального.
4. Перевірте повітряний фільтр на правильність встановлення
5. Для підключення генератора слід використовувати оригінальні дроти які поставляються в комплекті разом з генератором.
6. Дроти слід спочатку закріпити на клеммах які знаходяться на панелі генератора, а потім до споживача.
7. При підключенні дротів потрібно добре затягувати клеми. Як на панелі генератора так і зі сторони батареї.
8. При підключенні обов'язково слід дотримуватись полярності.

«+» - (червоний)

«-» - (чорний)

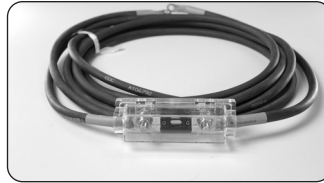
**ВАЖЛИВО!**

Періодично перевіряйте підключення в місцях з'єднання та підтягуйте клеми якщо це потрібно. Заборонено використовувати кабель без запобіжника або якщо запобіжник перегорів.

**ВАЖЛИВО!**

Генератор може бути використаний тільки для зарядки батареї. Заборонено використовувати генератор для прямого підключення до споживачів напруги.

РОБОТА ГЕНЕРАТОРА В АВТОМАТИЧНОМУ РЕЖИМІ

7

Генератор в режимі AUTO контролює напругу батареї, і запускається автоматично, коли досягається нижнє значення напруги 47.5-48 В. Час реакції близько 5 секунд.

Генератор заряджає батарею напругою до 53,5-54В і струмом до 70-75А і вимикається, як тільки напруга досягає 53.5-54В і зарядний струм падає нижче 20А. Час реакції близько 30 секунд.

Генератор можна запустити, натиснувши кнопку START, у будь-який час, незалежно від напруги батареї, але він буде зупинений протягом 30 секунд після того, як споживання струму стане нижче 20 А.

Зелена сигнальна лампа (індикатор живлення) горить безперервно, коли споживання струму перевищує 20 А, і блимає, коли споживання струму падає нижче 20 А.

Якщо споживана потужність у відповідному випадку ніколи не повинна опускатися нижче 20 А (шина 48 В) з чисто технічних причин, слід використовувати режим EXTERNAL CONTROL, щоб генератор не працював безперервно.



ПРИМІТКА



При відсутності палива у баку генератор зробить 5 спроб запустити генератор, після чого перейде у режим помилки. Для розблокування потрібно встановити перемикач в положення OFF, залити паливо, та виконати інструкцію для переходу в потрібний режим.

РОБОТА В РЕЖИМІ ЗОВНІШНЬОГО КЕРУВАННЯ

8

Генератор в режимі EXTERNAL CONTROL запускається замиканням контактів CONTROL TERMINAL і зупиняється їх розмиканням. Цей режим дозволяє оптимально адаптувати генератор до різних систем живлення шляхом зовнішнього керування пристроями з «сухими» контактами, що значно розширює спектр застосування генератора. З встановленою перемичкою між контактами CONTROL TERMINAL генератор запускається відразу після переведення багатофункціонального поворотного перемикача у положення ON та вимикається після переведення його у положення OFF. Таке використання рекомендується якщо необхідно вручну увімкнути та вимкнути генератор незалежно від напруги підключеної батареї.

Численні пристрої оснащені безпотенційними «сухими» контактами (інвертори, пристрої безперервного живлення, батареї з контролерами BMS, пристрої контролю напруги батареї, реле часу тощо), що дозволяє реалізувати різноманітні алгоритми використання генератора.



ВАЖЛИВО!



Режим **MANUAL/EXTERNAL CONTROL** рекомендований для користувачів з належним досвідом роботи з даним обладнанням.



ВАЖЛИВО!



СУВОРО ЗАБОРОНЕНО ПІДКЛЮЧАТИ ДО СУХОГО КОНТАКТУ (CONTROL TERMINAL) ДРОТИ ПІД НАПРУГОЮ. Це може призвести до виходу з ладу генератора.

ВИМИКАННЯ ГЕНЕРАТОРА

9

Для зупинки двигуна виконайте наступні дії:

1. Для примусової зупинки генератора в будь-якому режимі переведіть колесо перемикача в положення OFF.

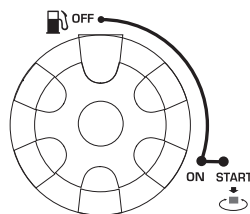

ТЕХНІЧНЕ ОБСЛУГОВУВАННЯ

10

Дотримуйтесь всіх приписів інструкції! Список адрес сервісних центрів Ви можете знайти на сайті ексклюзивного імпортера: www.konner-sohnen.com

Адреса головного сервісного центру:

м. Київ, вул. Електротехнічна, 47. Тел.: (096) 967 43 31, (093) 100 06 47.

РЕКОМЕНДОВАНИЙ ГРАФІК ТЕХНІЧНОГО ОБСЛУГОВУВАННЯ

Вузол	Дія	При кожному запуску	Перший місяць або через 20 годин	Кожні 3 місяці або через 50 годин	Кожні 6 місяців або через 100 годин	Кожен рік або через 300 годин
Моторна олива	Перевірка рівня	✓				
	Заміна		✓	✓		
Повітряний фільтр	Перевірка/ Чистка	✓	✓	✓		
Свічка запалювання	Чистка		✓	✓		
Паливний бак	Перевірка рівня	✓				
	Чистка					✓
Паливний фільтр	Перевірка (чистка)		✓	✓		

- Якщо генератор часто працює при високій температурі або високому навантаженні, оливу слід замінювати кожні 25 мотогодин.

- Якщо двигун часто працює в запиленних приміщеннях або інших важких умовах, очищайте повітряний фільтр кожні 10 годин.

- Якщо Ви пропустили час технічного обслуговування, проведіть його якомога швидше, щоб зберегти двигун генератора справним.



ВАЖЛИВО!



У випадку збитків через пошкодження внаслідок не виконаних робіт по техобслуговуванню, виробник відповідальності не несе.

РЕКОМЕНДОВАНІ ОЛИВИ

11

Використовуйте оливу для 4-тактних двигунів SAE10W-30, SAE10W-40. Моторні оливи з іншою в'язкістю, ніж вказана в таблиці, можуть бути використані тільки якщо середня температура повітря в вашому регіоні не виходить за межі зазначеного температурного діапазону.

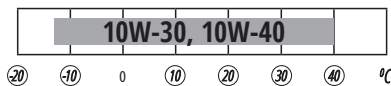

При зниженні рівня оливи, її необхідно додати для забезпечення правильної роботи генератора. Перевіряти рівень оливи необхідно згідно графіку технічного обслуговування. Додаткова інформація розміщена у актуальній повній версії інструкції на нашому сайті.

ОБСЛУГОВУВАННЯ ПОВІТРЯНОГО ФІЛЬТРУ

12

Чистку повітряного фільтру необхідно здійснювати кожні 50 годин роботи генератора (в умовах підвищеної забрудненості кожні 10 годин).

ОЧИЩЕННЯ ФІЛЬТРУ:

1. Відкрийте зажими на верхній кришці повітряного фільтру.
2. Зніміть губчатий фільтруючий елемент.
3. Видаліть весь бруд усередині порожнього корпусу повітряного фільтру.
4. Фільтруючий елемент ретельно промийте в теплій мильній воді.
5. Просушіть губчатий фільтр.
6. Сухий фільтруючий елемент змочіть моторним маслом, після чого надлишки масла віджміть.

ОБСЛУГОВУВАННЯ СВІЧОК ЗАПАЛЮВАННЯ

13

Свічка запалювання має бути цілою, не мати нагару і мати правильний зазор.

ПЕРЕВІРКА СВІЧКИ ЗАПАЛЕННЯ:

1. Зніміть ковпачок свічки запалення.
2. Свічку запалювання викрутіть за допомогою відповідного ключа.
3. Огляньте свічку запалювання. В разі, якщо вона тріснула, її необхідно замінити. Рекомендовано використання свічки запалювання F7TC.
4. Виміряйте зазор. Він має бути в межах 0,7-0,8 мм.
5. При повторному використанні свічки запалювання, її необхідно почистити від нагару за допомогою металевої щітки. Після цього виставте правильний зазор.

ОБСЛУГОВУВАННЯ ГЛУШНИКА ТА ІСКРОГАСНИКА

14

Двигун і глушник будуть дуже гарячими після того, як генератор був запущений. Не торкайтесь двигуна або глушника будь-якою частиною тіла або одягу під час огляду або ремонту, поки вони ще не охолонули.

Відаліть гвинти, а потім потягніть на себе за захисну кришку. Відпустіть болти, а потім зніміть кришку, екран і іскрогасник глушника. Очистіть нагар на екрані глушника та іскрогасник металевою щіткою. Огляньте екран глушника і іскрогасник. Замініть їх, якщо вони пошкоджені. Встановіть іскрогасник. Встановіть екран глушника і кришку глушника. Встановіть кришку і затягніть гвинти.



ВАЖЛИВО!



Зіставте виступ іскрогасника з отвором в глушнику труби.

ФІЛЬТР ПАЛИВНОГО БАКА

15



ВАЖЛИВО!



Ніколи не використовуйте бензин під час паління або в безпосередній близькості від відкритого полум'я.

1. Зніміть кришку та фільтр паливного бака.
 2. Очистіть фільтр за допомогою бензину.
 3. Протріть фільтр і встановіть його.
 4. Встановіть кришку паливного бака.
- Переконайтеся, що кришка паливного бака щільно затягнута.

ЗБЕРІГАННЯ ГЕНЕРАТОРА

16

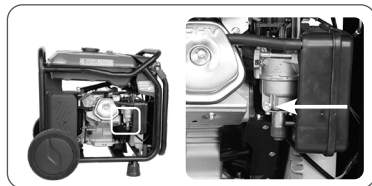

Для зливу бензину з карбюратора - перекрийте паливний кран подачі бензину і дочекайтеся поки генератор трохи охолоне. Підставте ємність під карбюратор і відкрутіть гвинт зливу бензину на карбюраторі (див. мал). Не допускайте протікання палива на генератор. Закрутіть гвинт назад.

Приміщення, в якому зберігається пристрій, повинно бути сухим і без пилу, мати хорошу вентиляцію. Місце зберігання повинно бути недоступним для дітей і тварин. Рекомендується зберігати і використовувати генератор при температурі від -20°C до +40°C, уникайте потрапляння прямих сонячних променів та опадів на генератор. Інформацію щодо тривалого зберігання і транспортування Ви можете знайти в повній версії інструкції.

УТИЛІЗАЦІЯ ГЕНЕРАТОРА

17

Для запобігання нанесення шкоди навколишньому середовищу необхідно відокремити генератор від звичайних відходів і здати їх в спеціальні місця для утилізації.

МОЖЛИВІ НЕСПРАВНОСТІ ТА ЇХ УСУНЕННЯ

18

Несправність	Можлива причина	Варіант усунення
Мотор не запускається	Поворотний перемикач знаходиться у положенні „OFF“	Переведіть поворотний перемикач у положення „ON“
	Відсутнє паливо у баку	Залийте у бак бензин для автомобілів з октановим числом 90-95
	Паливо застаріло і втратило свої властивості	Замінити паливо
	Забруднений карбюратор	Почистити карбюратор, злити відстій
	Недостатній рівень моторної оливи	Долейте моторної оливи до необхідного рівня
	Несправна свічка запалювання	Замінити свічку запалювання
Знижена потужність двигуна / важко запускається	Забруднений карбюратор	Почистити карбюратор, злити відстій
	Забруднений повітряний фільтр	Почистити або замінити повітряний фільтр
	Несправна свічка запалювання	Замінити свічку запалювання
	Неправильна відстань між електродами свічки запалювання	Встановіть правильну відстань між електродами
Двигун перегрівається	Ребра охолодження забруднені	Очистіть ребра охолодження
	Повітряний фільтр забруднився	Очистіть повітряний фільтр
Генератор вимикається і горить індикатор помилки	Можливі проблеми з акумулятором, що має бути зарядженим	Перевірте параметри акумулятора та усуньте проблеми

УМОВИ ГАРАНТІЇ

19

На інверторні генератори, генератори постійного струму, мотопомпи, бензинові та електричні культиватори, блоки AVR, блоки для паралельного з'єднання діє гарантія один рік з моменту продажу товару, що підтверджується записом і печаткою продавця в гарантійному талоні. Протягом гарантійного терміну всі несправності, що виникли за вини виробника, усуваються безкоштовно.

Умови гарантії продукції **Könnner & Söhnen®** ретельно описані у Вашому гарантійному талоні, який обов'язково видається при купівлі.



EC Declaration of Conformity

Nr. 123

The following products have been tested by us with the listed standards and found in compliance with the European Community Machinery Directive 2006/42/EC, Electromagnetic compatibility Directive (EMC) 2014/30/EC, Noise Directive 2000/14/EC.

Manufacturer: DIMAX INTERNATIONAL GmbH
Address: Flinger Broich 203, 40235 Duesseldorf, Germany
Product: Direct current generator "Könner & Söhnen"
Type / Model: KS 48V-DC

The statement is based on a single evaluation of above mentioned products. It does not imply an assessment of the whole production and does not permit the use of the test lab. logo. The manufacturer should ensure that all product in series production are in conformity with the product sample detailed in this report. The applicant should hold the whole technical report at disposal of the competent all the right.

Applied EC Directives: 2006/42/EC Machinery Directive
2014/30/EU Electromagnetic compatibility Directive (EMC)
2000/14/EC (+2005/88/EC) Noise Directive
(EU) 2016/1628 Non-Road mobile machinery emissions

Applied Standards: EN ISO 3744:1995
EN 55012:2007+A1: 2009
ISO 8528-13:2016
EN 60204 1:2018

Gasoline engine KS 240 corresponds to European Emission Standard STAGE V.

2000/14/EC_2005/88/EC Annex VI

For model KS 48V-DC Noise measured L_{wa} = 93 dB (A), guaranteed L_{wa} = 95 dB (A)



Issued Date: 2022-05-20
Place of issue: Duesseldorf
General director: Fomin P. *P. Fomin*

DIMAX
International
GmbH
Steuer-Nr: 103 5722 2493
USt-Id-Nr: DE29617274

We DIMAX INTERNATIONAL GmbH hereby declare that specified above conforms covering European Parliament and Council Directives, 2006/42/EC of 17 May 2006 Machinery Directive, Electromagnetic compatibility Directive (EMC) 2014/30/EC of 26 February 2014, Noise Directive 2000/14/EC of 8 May 2000. The CE mark above can be used under the responsibility of manufacturer. After completion of an EC declaration of Conformity and compliance with all relevant EC directives.

КОНТАКТИ

Deutschland:

DIMAX International GmbH
Flinger Broich 203 -FortunaPark-
40235 Düsseldorf, Deutschland
www.koenner-soehnen.com

Ihre Bestellungen

orders@dimaxgroup.de

Kundendienst, technische Fragen und Unterstützung

support@dimaxgroup.de

Garantie, Reparatur und Service

service@dimaxgroup.de

Sonstiges

info@dimaxgroup.de

Polska:

DIMAX International
Poland Sp.z o.o.

Polska, Warczawska,
306B 05-082 Stare Babice,
info.pl@dimaxgroup.de

Україна:

ТОВ «Техно Трейд КС»,
вул. Електротехнічна 47, 02222,
м. Київ, Україна
sales@ks-power.com.ua
